



NORD FRAISAGE

Fraiseuse à froid **W 100CFi**



**FICHE TECHNIQUE...
ROUTIER
FRAISAGE**

LARGEUR DE FRAISAGE MAXIMALE	1 000 mm
PROFONDEUR DE FRAISAGE* 1	de 0 à 300 mm
MOTEUR	
PUISSANCE NOMINALE À 2 100 TR/MIN	248 kW / 333 HP / 337 CV
PUISSANCE MAXIMALE À 1 900 TR/MIN	257 kW / 345 HP / 350 CV
CAPACITÉ DES RÉSERVOIRS	
CARBURANT	610 litres
AD BLUE / DEF	35 litres
HUILE HYDRAULIQUE	130 litres
EAU	1 400 litres
POIDS À VIDE DE LA MACHINE SANS LIQUIDE	17 800 kg
POIDS DE LA MACHINE EN MARCHÉ MAX. (AVEC LE PLEIN DE CARBURANT ET TOUS LES ÉQUIPEMENTS DISPONIBLES)	22 900 kg

*1 la profondeur de fraisage maximale peut diverger de la donnée indiquée en fonction de tolérances et de l'usure.

FICHE TECHNIQUE

Dimensions de la W100CFi - en mm

Fraiseuse à froid **W100CFi**

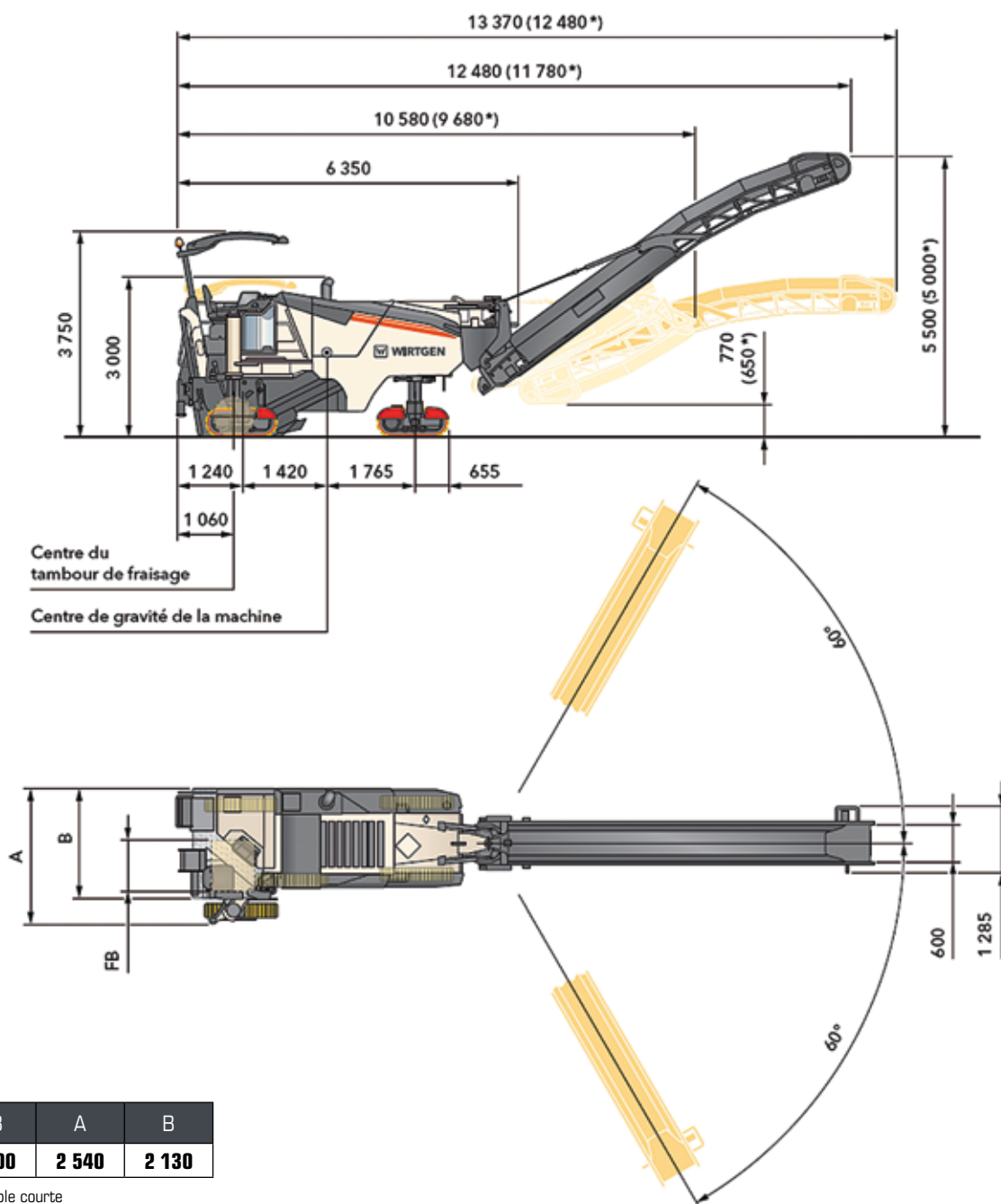

NORD FRAISAGE

Zone Artoipole - Allée d'Italie
62223 FEUCHY

Tél : 03 21 59 39 07 - Fax : 03 21 59 40 13

Mob : 06 16 33 15 44
contact@nordfraisage.fr

www.nordfraisage.fr