



FRAISAGE SERVICES

0820 901 130

FICHE TECHNIQUE

Fraiseuse à froid

W120 CFi

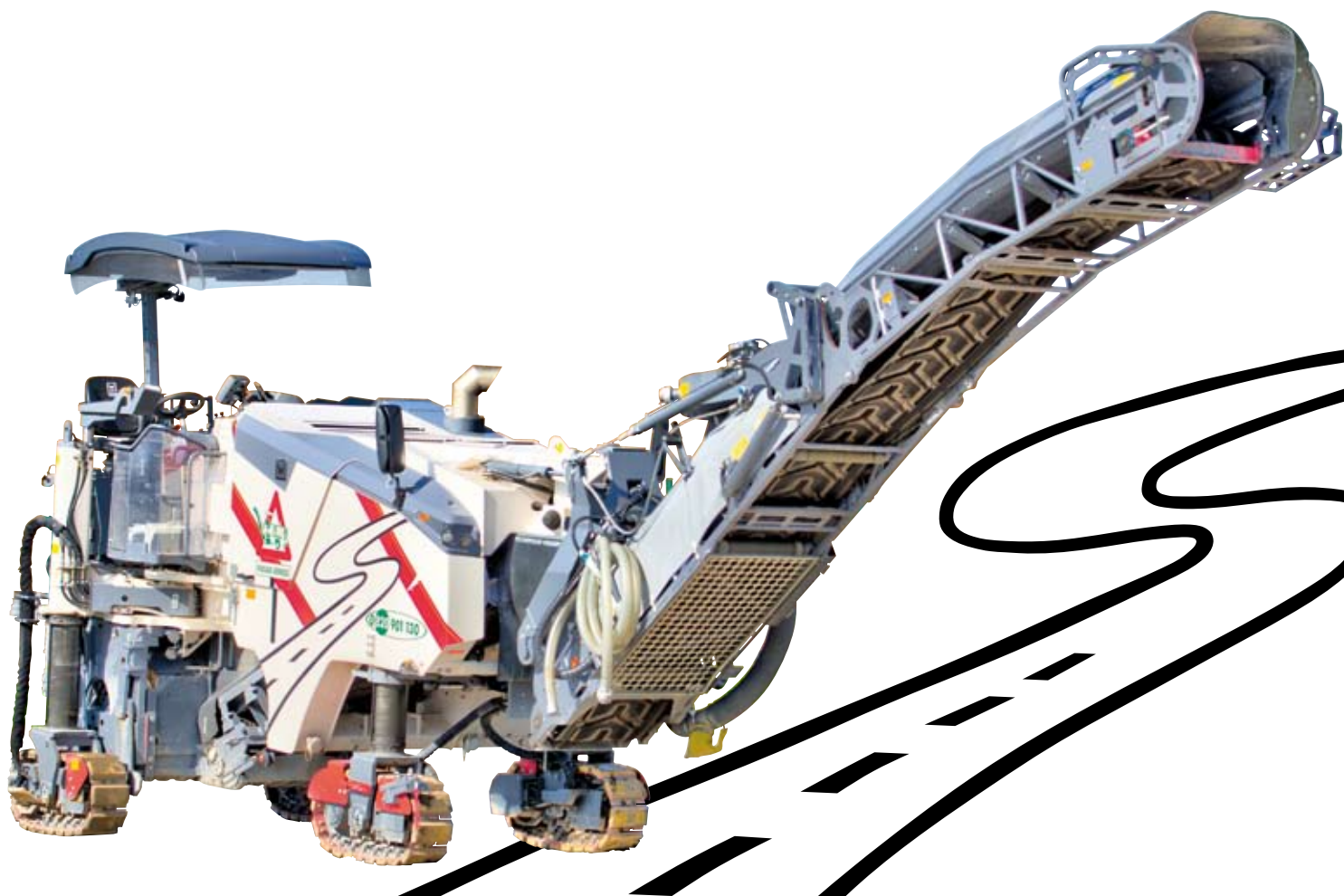

CARACTÉRISTIQUES
PRINCIPALES

Largeur de fraisage maximale	1 200 mm
Profondeur de fraisage*1	de 0 à 300 mm
MOTEUR	
Puissance nominale à 2 100 tr/min	248 kW / 333 HP / 337 cv
Puissance maximale à 1 900 tr/min	257 kW / 345 HP / 350 cv
CAPACITÉ DES RÉSERVOIRS	
Carburant	610 litres
Ad blue / DEF	35 litres
Huile hydraulique	130 litres
Eau	1 600 litres
Poids à vide de la machine sans liquide	18 700 kg
Poids de la machine en marche max. (avec le plein de carburant et tous les équipements disponibles)	24 200 kg

*1 La profondeur de fraisage maximale peut diverger de la donnée indiquée en fonction des tolérances et de l'usure.

Fraiseuse à froid **W 120 CFI**

Dimensions de la W 120 CFI - en mm

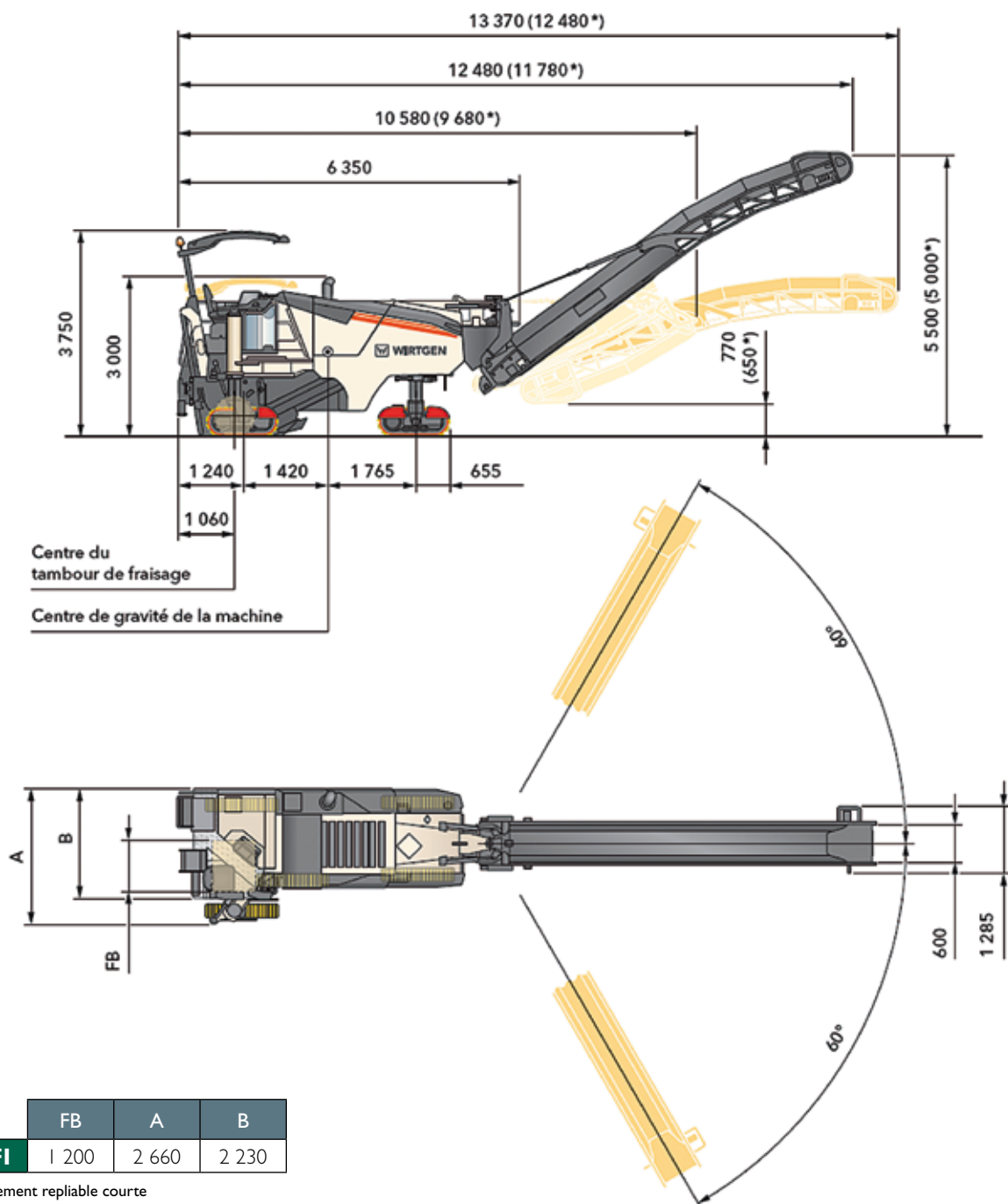

FRAISAGE SERVICES

Zone Industrielle de la Fontaine Chaude
78660 ABLIS

57, avenue Winston Churchill
27400 LOUVIERS

9 et 11, avenue Joseph Paxton
ZAC du Bel Air
77164 FERRIÈRES EN BRIE

0820 901 130

fraisage@fraisageservices.fr